

Kidzlabs·Buzz Wire Making Kit

A. ПОПЕРЕДЖЕННЯ

1. Прочитайте всі інструкції, перш ніж почати використовувати.
2. Цей комплект призначений для віку 8 і старше.
3. Допомога та нагляд дорослих, необхідні під час складання.
4. Цей комплект і його готовий продукт містять дрібні деталі, які можуть викликати задуху при неправильному використанні. Зберігати в недоступному місці для дітей віком до 3 років.
5. Металеві дроти можуть бути гострими на кінці, допомога дорослих, необхідна при різанні та згинанні.
6. Для запобігання можливих коротких замикань, ніколи не торкайтеся контактів всередині батарейного відсіку жодним металом.
7. Працюйте лише після повного складання.



B. ВИКОРИСТАННЯ БАТАРЕЙ

1. Потрібні дві батареї 1,5 В AA (не входять до комплекту).
2. Для кращих результатів завжди використовуйте нові батареї.
3. Переконайтеся, що батареї вставлені правильно.
4. Видаляйте батареї з набору, якщо вони не використовуються.
5. Відразу ж замініть старі батареї, щоб уникнути можливої поломки набору.
6. Акумулятори повинні віддалятися з набору перед їх зарядкою.
7. Акумулятори повинні заряджатися під наглядом дорослих.
8. Переконайтеся, що контакти живлення в батарейному відсіку не закорочені.
9. Не намагайтеся заряджати батареї, що не можуть заряджатися.
10. Не змішуйте старі і нові батареї.
11. Не змішуйте лужні, стандартні (вуглець-цинк) батареї або акумулятори (Ni-Cd).

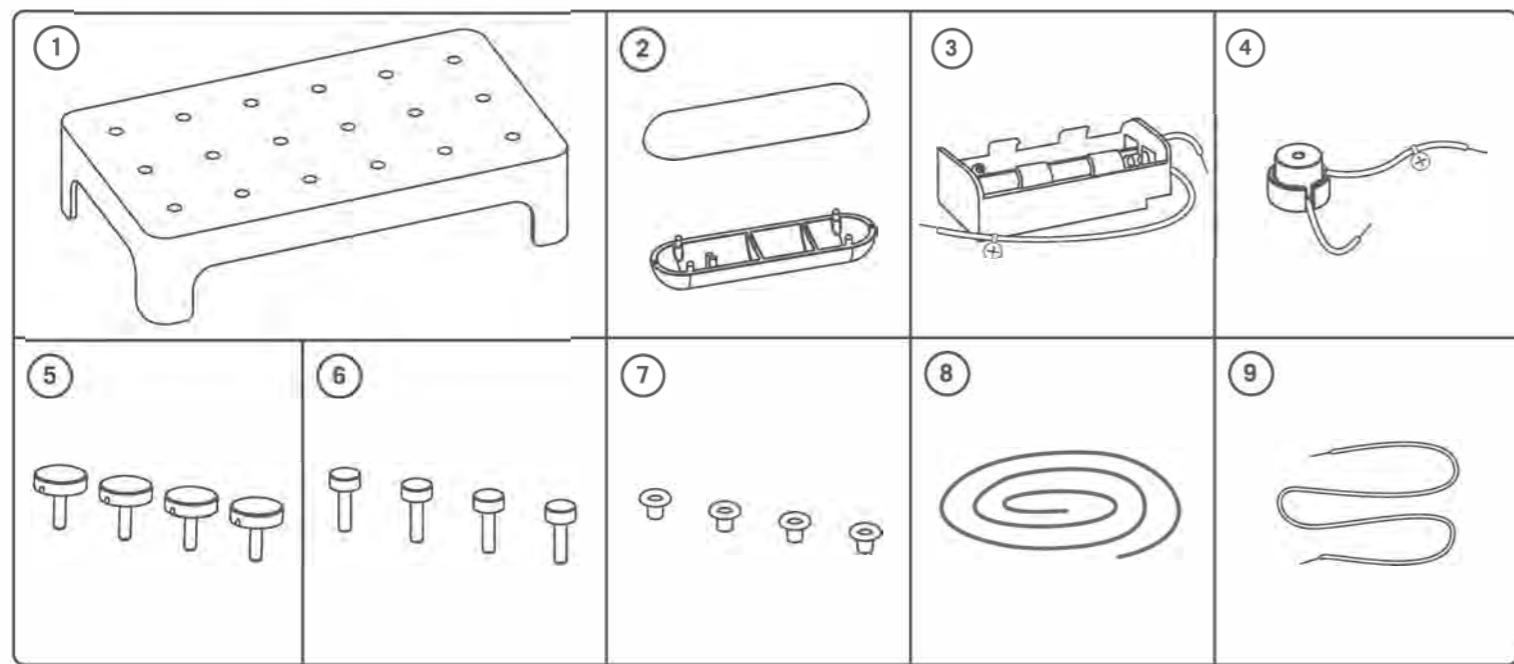

Деталь 1. Платформа, Деталь 2. Ручка, Деталь 3. Корпус батарейного відсіку, Деталь 4. Електричний зумер, Деталь 5. Великі штифти x 4, Деталь 6. Маленькі штифти x 4, Деталь 7: Металеві контакти x 4, Деталь 8. Дріт, Деталь 9: Ізольований дріт. Також необхідні, але не входять в комплект: 2 батареї AAA 1,5В та ножиці для відрізання дротів.

D. СКЛАДАННЯ

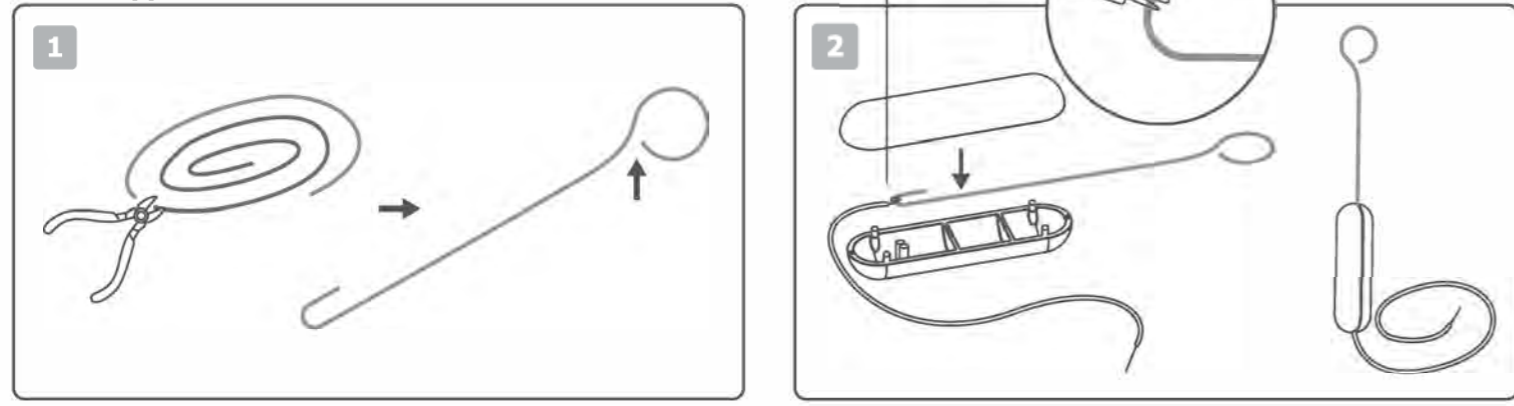

1. Відріжте приблизно 20 см металевого дроту і зігніть його, як на схемі. На кільціпалички залиште проміжок (див.схему, позначено стрілкою) .
2. Приєднайте шматочок ізольованого дроту з іншого кінця. Потім вставте дріт в пластикову ручку, як на схемі.

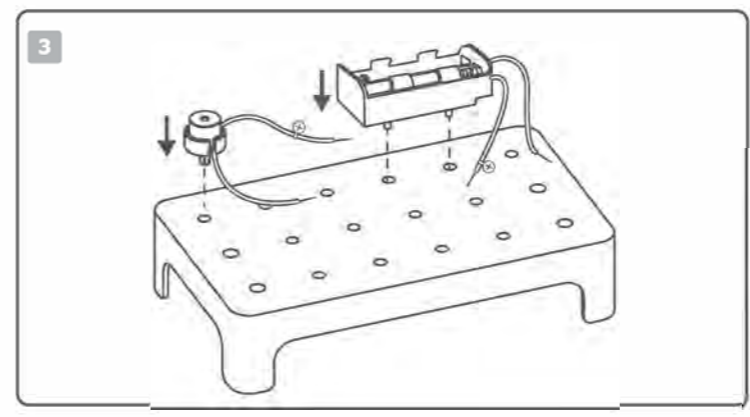

3. Закріпіть відсік для батарейок на платформі. Зафіксуйте зумер на платформі поруч з відсіком для батарейок.

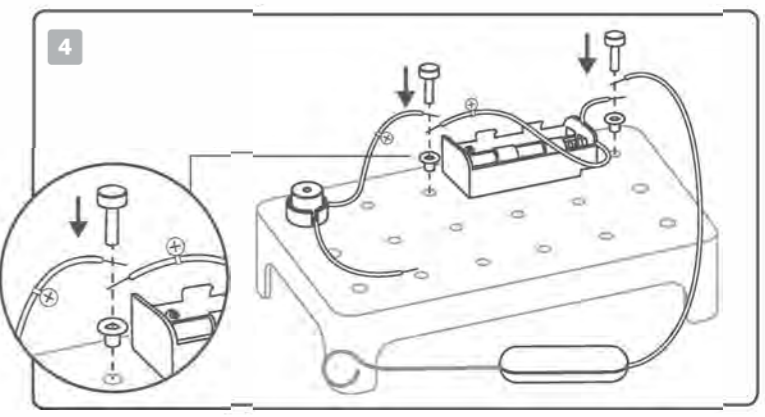

4. Вставте металевий контакт, в будь-який отвір, між відсіком для батарейок та зумером. Підключіть два дроти з позначкою "+" як із зуммера, так і від відсіку для батарейок. Використайте невеликий пластиковий штифт, щоб закріпити з'єднання. Аналогічно з'єднайте дріт від відсіку для батарейок з дротом від палички.

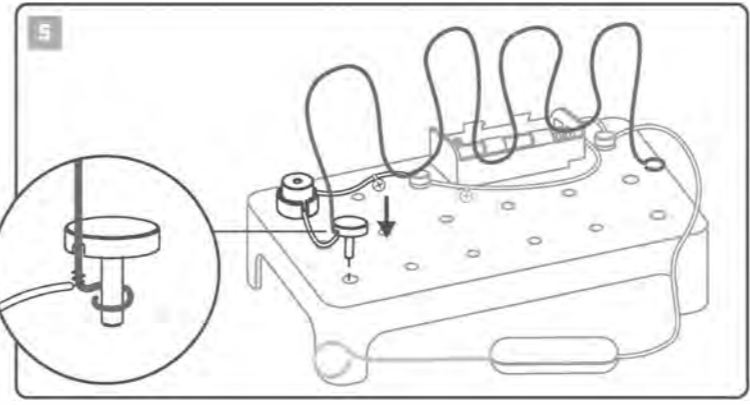

5. Зігніть решту металевого дроту в будь-яку форму, яка вам подобається. Приєднайте ваш дріт від зумер до одного кінця фігурного дроту. Намотайте кінець фігурного дроту навколо великого пластикового штифта. Закріпіть його на платформі біля зумер.

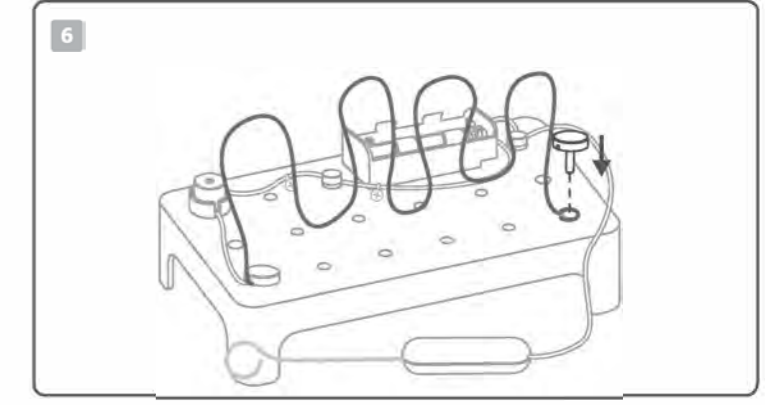

6. Намотайте інший кінець фігурного дроту навколо іншого великого пластикового штифта. Закріпіть його на платформі.

E. ДІЯ

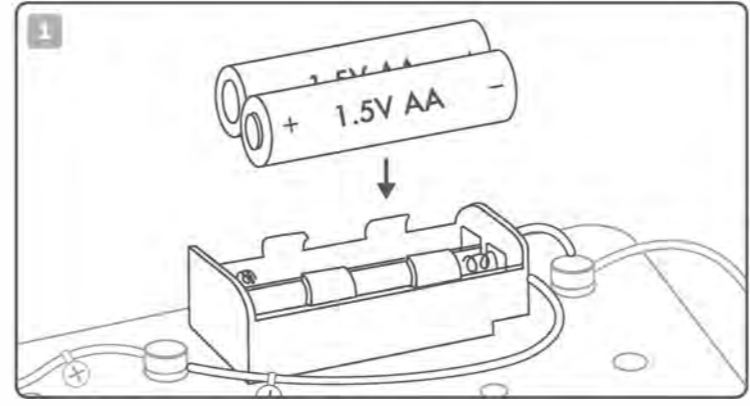

1. Встановіть дві батареї 1,5 В AA в батарейний відсік, плоскими кінцями до пружин.

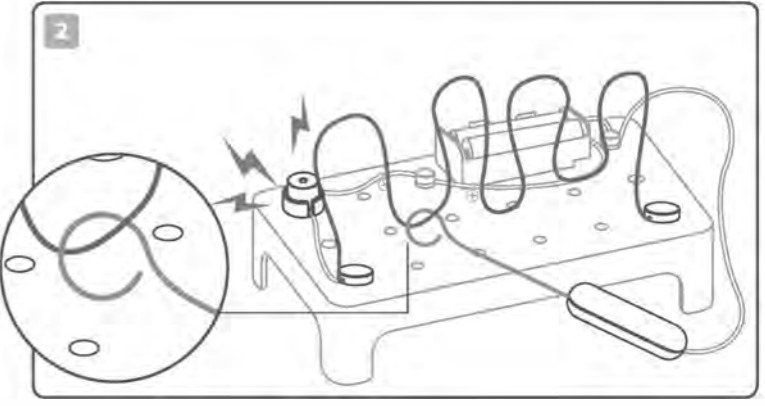

2. Вставте паличку у фасонний дріт через проміжок. Тримайте ручку палички і спробуйте перемістити її з одного кінця фігурного дроту на інший кінець, не торкаючись його. Якщо паличка торкається фігурного дроту, утворюється повний електричний ланцюг, і зумер «включається» і видає звук "Б333".
Киньте виклик своїм друзям або сім'ї, той, хто зможе пройти через фігурний дріт, не замкнувши ланцюг, в найкоротші терміни, той і стане переможцем. Також спробуйте створити різну форму дроту із запасного металевого дроту. Створіть різні варіанти.

F. УСУНЕННЯ НЕСПРАВНОСТЕЙ

- Якщо зуммер не працює після складання, перевірте наступне:
- чи використовуєте ви нові батареї;
 - чи правильно встановлені батареї;
 - чи всі точки надійно з'єднано;
- Якщо дроти підключені правильно (див. крок D4).

Запитання і коментарі
Ми цінуємо вас як клієнта, і ваше задоволення цим продуктом дуже важливо для нас. Якщо у вас є коментарі або питання, або ви виявите, що будь-які частини цього комплекту відсутні або несправні, будь ласка, не соромтеся звертатися до нашого дистриб'ютора у вашій країні. Ви знайде адресу, вказану на упаковці. Ви також можете зв'язатися з нашою групою підтримки маркетингу: info@afk.ua, тел. +38 (44) 465 75 50, веб-сайт: www.afk.ua